



编号:

# 技术要求

# 目 录

求.....

■ 设 制 求.....

■ 本 求.....

■ 求.....

术参 .....

装 求.....

设备 .....

包运 求.....

求.....

期限.....

## 一、一般要求

## 二、设计制作要求

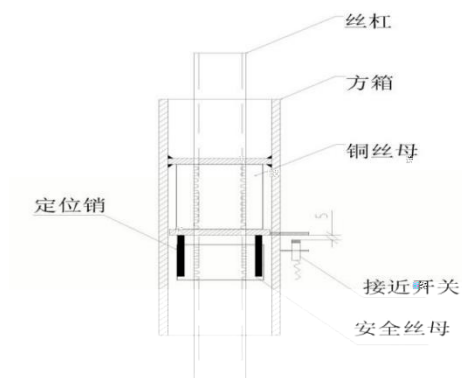

\* 三 本 求

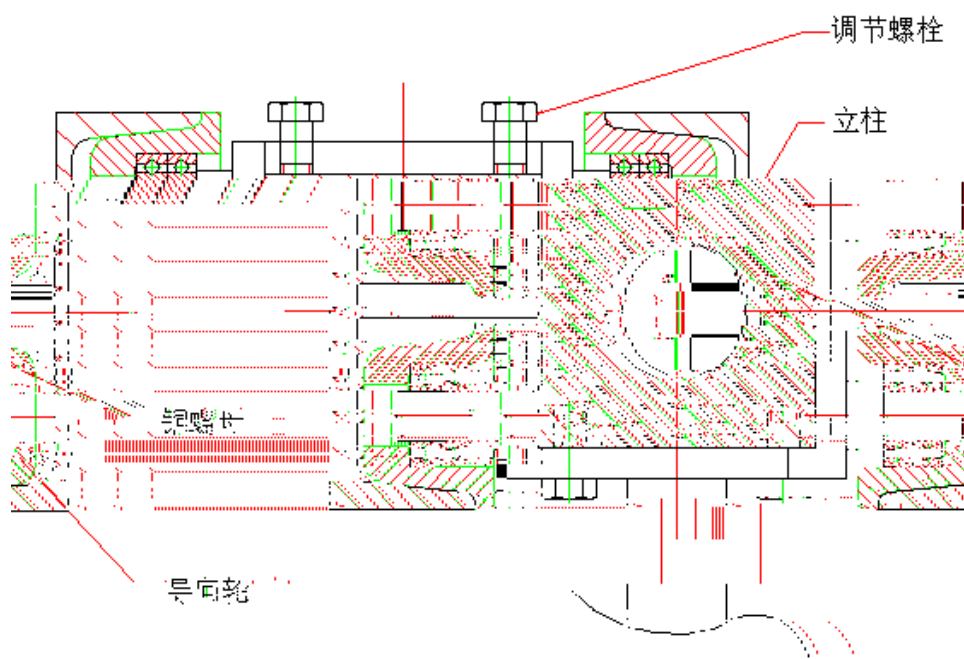

! "#\$%& !

--	--	--	--

## 十、保固期限